

Nowa linia stolików gastronomicznych



www.cebea.com.pl



Wysoka jakość w konkurencyjnych cenach

Modele stolików gastronomicznych

Typ blatu	Opis
SGZ-1	Stół zabudowany z półką
SGO-1	Stół otwarty zwykły
SGO-2	Stół otwarty wzmocniony
SGO-3	Stół otwarty z półką
SGO-4	Stół otwarty z podwójną półką
SGN-1	Narożnik wewnętrzny wzmocniany

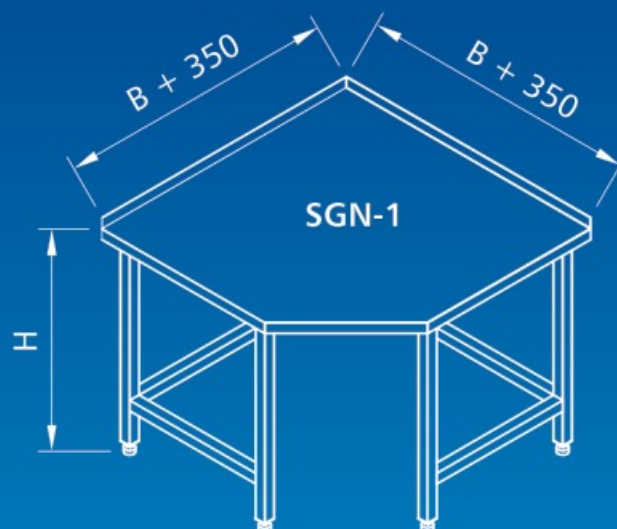
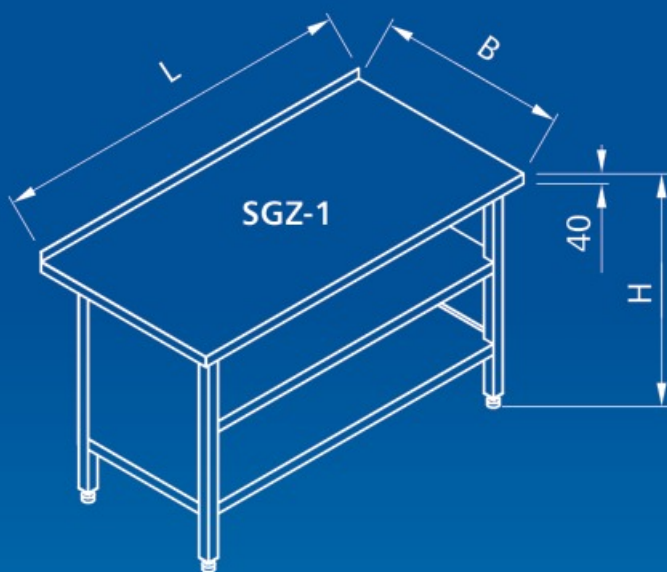

Stoliki gastronomiczne

W zależności od potrzeb klienta oferujemy dwie konfiguracje wykonania stołu:

- Standardowa (całość wykonana ze stali nierdzewnej kwasoodpornej OH18N9)
- Niestandardowa (stalowa konstrukcja nośna malowana proszkowo połączona z blatem roboczym ze stali nierdzewnej OH18N9).

Wszystkie stoły wyposażone są w nóżki regulowane (zakres regulacji ± 10 mm od wymiaru bazowego). Na życzenie klienta istnieje możliwość wyposażenia w kółka skrętne. Blaty robocze wykonujemy według określonego typu (patrz „Typy blatów”) o grubości 40 mm, dodatkowo wzmocniane płytą wiórową.

Oferujemy również wykonanie stolików według indywidualnych wymiarów, gdzie długość całkowita nie przekracza 1900 mm ($L < 1900$ mm).



*Wykończenie konfiguracji niestandardowej:
KOLOR: biały (RAL 9003) lub szary (RAL 7004)*

Wymiary stolików

L - długość (mm)	B - szerokość (mm)	H - wysokość (mm)
500	500	850
600	600 / 700	850
800	600 / 700	850
1000	600 / 700	850
1200	600 / 700	850
1400	600 / 700	850
1600	600 / 700	850
1800	600 / 700	850
1900	600 / 700	850

Typy blatów

Typ blatu	Opis
01	Blat bez rantu
02	Blat z rantem tylnym
03	Blat z rantem tylnym i bocznym (lewym lub prawym)
04	Blat z rantem tylnym oraz bocznym lewym i prawym

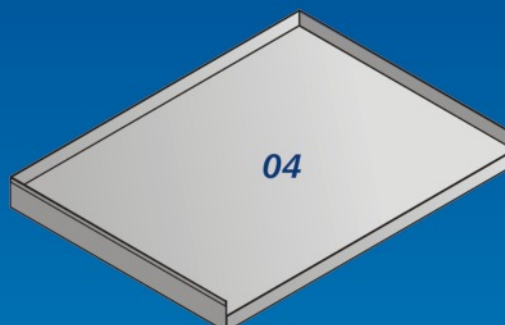
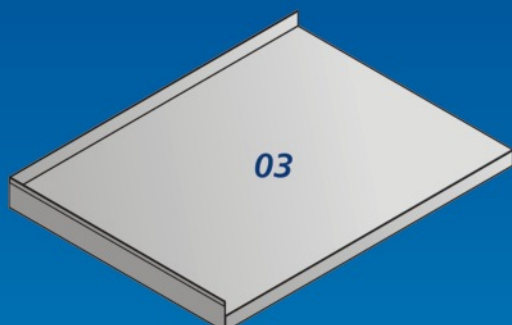
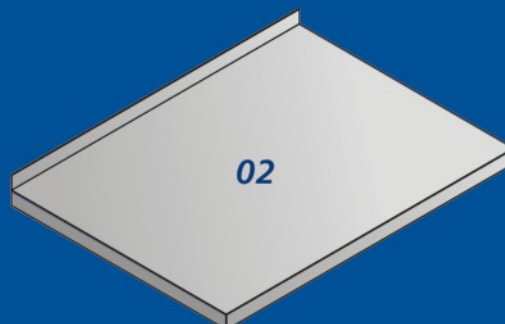
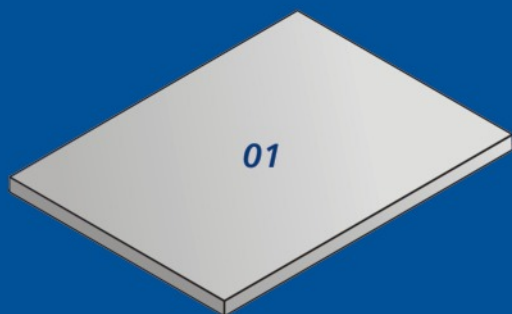

**BOCHNIA
CEBEA**

PRODUCENT URZĄDZEŃ CHŁODNICZYCH

ZPD CEBEA

Bochnia 32-700, ul. Krasińskiego 29, POLAND

CENTRALA:

tel/fax: 0048 14 612-24-64, 612-30-45, fax: 0048 14 612-27-39

ZAOPATRZENIE:

tel: 0048 14 611-70-52

DZIAŁ MARKETINGU I SPRZEDAŻY:

tel: 0048 14 611-70-51

e-mail:

bochnia@cebea.com.pl; handel@cebea.com.pl; export@cebea.com.pl